

A

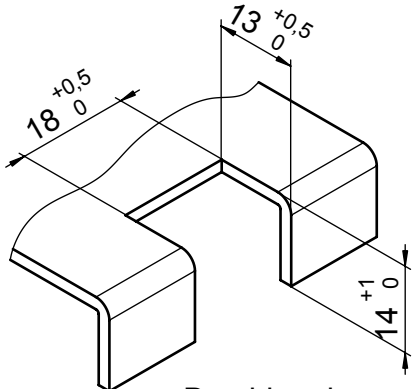

Durchbruch cut out

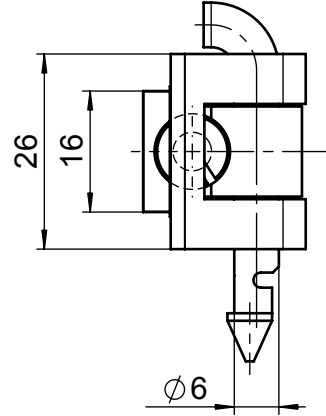

B

Sechskantmutter M5-St-ISO 4032
hexagonal nut

Federscheibe A5,3-FSt-DIN 6798
serrated lock washer

Senkschraube ISO 2009 - M5x16-4.8
counter sunk screw

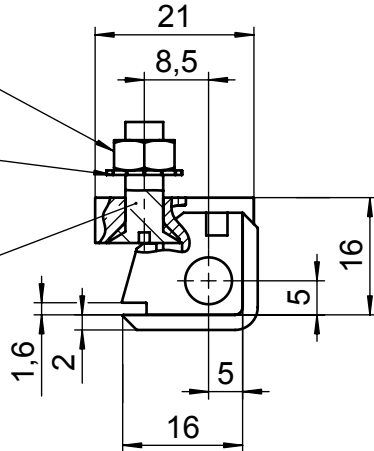

C

D

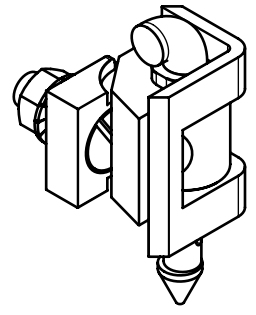

E

black coated

[mm]	Roh- / Ausgangsteil		Zul. Abw. ISO 2768-mK ISO 8015	Oberflächen ISO 1302	Werkstoff GD-Zn / zinc diecast	STUV Mat.-Nr. ---	0 g cm³
			Datum	Name	Benennung	Maßstab	
		Bearb.	30.05.07	t.mai	hinge with counter sunk screw	1:1	
		Gepr.				Format A4H	
		Norm			Zeichnungsnummer	Blatt 01	
		Steinbach & Vollmann GmbH + Co. KG 42579 Heiligenhaus www.stuv.de			08702270	von 1 Bl.	
Zust.	Änderung	Datum	Name	Urspr.: 087022700000	Ers. f.:	Ers. d.:	

ISO 2768 mK	Längenmaße					Winkelmaße					Fasen / Rundungsradien				Geradheit u. Ebenheit					Rechtwinklig.			Symmetrie			Lauf
	0,5 bis 6	6 bis 30	30 bis 120	120 bis 400	400 bis 1000	bis 10	10 bis 50	50 bis 120	120 bis 400	über 400	0,5 bis 3	3 bis 6	6 bis 30	30 bis 120	bis 10	10 bis 30	30 bis 100	100 bis 300	300 bis 1000	bis 100	100 bis 300	300 bis 1000	bis 100	100 bis 300	300 bis 1000	
mittel / K	± 0,1	± 0,2	± 0,3	± 0,5	± 0,8	± 1°	± 30'	± 20'	± 10'	± 5'	± 0,2	± 0,5	± 1	± 2	0,05	0,1	0,2	0,4	0,6	0,4	0,6	0,8	0,6	0,6	0,8	0,2

Weitergabe sowie Vervielfältigung dieses Dokuments, Verwertung und
 Mitteilung seines Inhalts sind verboten, soweit nicht ausdrücklich gestattet.
 Alle Rechte vorbehalten nach DIN34