

## MINIOVEN 04 S - BGA REBALLER

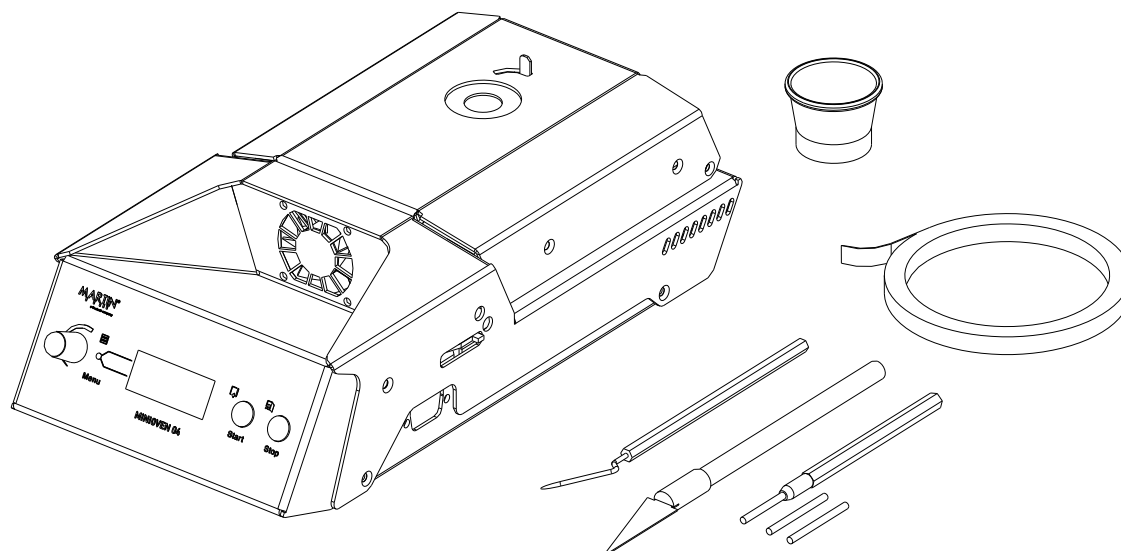

### HB00.0033      MINIOVEN 04 S

Der MINIOVEN 04 S ist ein kompaktes und robustes Tischgerät, das speziell für das Reballen von BGA Bausteinen entwickelt worden ist. Einsatz findet das Gerät sowohl im Bereich Entwicklung als auch in der Produktion. Die effiziente Hybridheiztechnologie heizt das BGA – wie im Reflowofen – von allen Seiten gleichmäßig auf und garantiert somit reproduzierbare Reball-Ergebnisse.

Der MINIOVEN 04 S unterstützt bei der Erstellung von Reballing-Profilen, indem die Heizparameter automatisch ermittelt werden. Die einmal erstellten Profile können in bis zu 99 Speicherplätzen abgelegt werden. Mit Hilfe unterschiedlicher Halter können unter anderem auch QFN-Bausteine mit Lotpaste vorbelotet werden, um sie Zwischenzulagern und später einfach und sicher in REWORK Prozessen einzusetzen.

Ein großes Programm an lagernden Masken und Rahmen für unterschiedlichste BGA und QFN Bausteine ermöglicht die schnelle Lieferung.

#### Lieferumfang

- MINIOVEN 04S Tischgerät
- Messer
- SMD Haken
- Reinigungsstift mit zwei extra Einsätzen
- Rolle Kapton Klebeband
- Vergrößerungsglas

#### Technische Daten

Gesamtleistungsaufnahme:	550 VA
Leistung der Heizung:	500 W, 4 x IR-Lampen
Größe der Heizung:	105 x 130 mm <sup>2</sup>
Max Bauteilgröße:	55 x 55 x 4 mm <sup>3</sup>
Versorgungsspannung:	1 Phase, 230 VAC
Systemabmessung:	150 x 300 x 85 mm <sup>3</sup>

# MINIOVEN 04 S - BGA REBALLER

## Lieferumfang

HB50.0004

Grundausrüstung für MINIOVEN 04 Set  
Reinigungsstift, Haken, Tape, Messer, Lupe



1 Stück

Reinigungs-  
Glasfaserpinsel  
mit Ersatzbürsten

Kapton Klebeband  
19mmx5m

## Anwendungssets

LW50.9001 **Reball 04 Set eco Standard**

1 set

LW40.0236 Reballing-Halter BGA 45\*45mm für MINIOVEN 04  
mit 4 Niederhalter



Teil vom Set

LW40.0500 Reballing-Rahmen-Set BGA eco  
für alle (98%) BGA-Typen, 7 Stück



Teil vom Set

LW40.0543 Reballing-Maske BGA 45\*45mm  
n=1225 / Pitch=1,27 / Grid=35\*35 / Ball=0,762

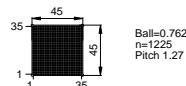

Teil vom Set

LW40.0686 Reballing-Maske BGA 45\*45mm  
n=1156 / Pitch=1,27 / Grid=34\*34 / Ball=0,762

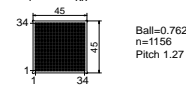

Teil vom Set

LW40.0688 Reballing-Maske BGA 45\*45mm  
n=1936 / Pitch=1,00 / Grid=44\*44 / Ball=0,60

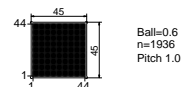

Teil vom Set

LW40.0687 Reballing-Maske BGA 45\*45mm  
n=1849 / Pitch=1,00 / Grid=43\*43 / Ball=0,60

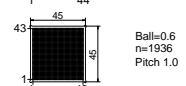

Teil vom Set

SF29.0002 **Prebump-04 Set QFN**

1 set

HB50.0005 Grundausrüstung Prebumping Set QFN  
Printer, Rakel, Halter, Pinzette

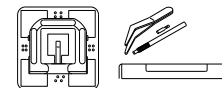

Teil vom Set

LWxx.xx11 Prebumping Maske + Rahmen QFN  
Eine Maske ist wählbar

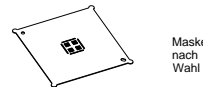

Teil vom Set

## Zubehör

LW40.0236 Reballing-Halter BGA 45\*45mm für MINIOVEN 04  
mit 4 Niederhalter

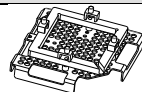

1 Stück

LW40.0448 Reballing-Rahmen BGA 15\*15mm eco  
für MINIOVEN 04, Halter 45\*45mm



1 Stück

LW40.0446 Reballing-Rahmen BGA 23\*23mm eco  
für MINIOVEN 04, Halter 45\*45mm



1 Stück

LW40.0442 Reballing Rahmen BGA 27\*27mm eco  
für MINIOVEN 04, Halter 45\*45mm











1 Stück

LW40.0450 Reballing-Rahmen BGA 31\*31mm eco  
für MINIOVEN 04, Halter 45\*45mm

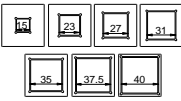
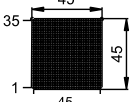
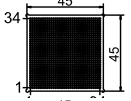
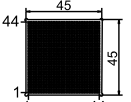
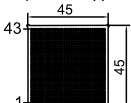
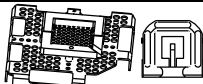
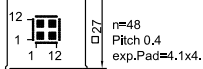
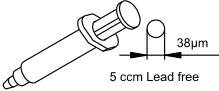

1 Stück

## MINIOVEN 04 S - BGA REBALLER

Zubehör			
LW40.0438	Reballing-Rahmen BGA 35*35mm eco für MINIOVEN 04, Halter 45*45mm		1 Stück
LW40.0432	Reballing-Rahmen BGA 37.5*37.5mm eco für MINIOVEN 04, Halter 45*45mm		1 Stück
LW40.0435	Reballing-Rahmen BGA 40*40mm eco für MINIOVEN 04, Halter 45*45mm		1 Stück
LW40.0500	Reballing-Rahmen-Set BGA eco 7 Stück (15, 23, 27, 31, 35, 37.5, 40)		1 Stück
LW40.0543	Reballing-Maske BGA 45*45mm n=1225 / Pitch=1,27 / Grid=35*35 / Ball=0,762		1 Stück
LW40.0686	Reballing-Maske BGA 45*45mm n=1156 / Pitch=1,27 / Grid=34*34 / Ball=0,762		1 Stück
LW40.0688	Reballing-Maske BGA 45*45mm n=1936 / Pitch=1,00 / Grid=44*44 / Ball=0,60		1 Stück
LW40.0687	Reballing-Maske BGA 45*45mm n=1849 / Pitch=1,00 / Grid=43*43 / Ball=0,60		1 Stück
Eine große Auswahl an Masken zum Reballen von BGA und Bedrucken von QFN sind lagernd verfügbar! Bitte kontaktieren sie MARTIN für weitere Informationen.			
LW40.0252	Prebumping-Halter mit Printer QFN 27*27mm für MINIOVEN 04		1 Stück
LW50.0204	Prebumping Maske+Rahmen QFN 6,0*6,0mm n=48 / Pitch=0,40 / Pads=(12+12)2		1 Stück
VD90.0230	Lotpaste-Print 5ccm Finepitch-4 bleifrei Sn96.5Ag3Cu, ROLO, 20-38µm		1 Stück
HT00.0119	Flux Creme bleifrei 18g 0506 MA, no clean, RELO, mit Pinsel		1 Stück
HT00.0020	Pinsel für Flux Creme		1 Stück
HT00.0019	Clean Pen für Pads und IR-Glas mit 3 Ersatz-Radierer		1 Stück
HT00.0013	Sensor für Temperaturmessung K Type, D 0.1mm		1 Stück
HT00.0062	Kapton-Tape 19mm*5,5m		1 Stück