



Principales

Gamme de produits	Harmony XAP
Fonction produit	Poste de commande vide moulé sous pression
Nom abrégé de l'appareil	XAPM
Destination du produit	Pour unités de signalisation et de contrôle Ø 22 mm
Taille plateau avant produit	80 x 80 mm
Profondeur utilisable	49 mm
Nombre de trous	1 trou
Couleur de la base du boîtier	Bleu
Couleur du capot	Bleu
Matière	Alliage de zinc
Entrée de câble	1 trou avec obturateur pour presse-étoupe de câble <= 14 mm 1 trou avec obturateur pour presse-étoupe de câble <= 14 mm 1 trou sans obturateur pour presse-étoupe de câble <= 14 mm
Montage de l'appareil	Encastré
Degré de protection IP	IP65 conformément à IEC 60529 IP657 conformément à NF C 20-010

Complémentaires

Nombre de rangées verticales	1
Poids	0.455 kg

Environnement

traitement de protection	TC
température ambiante pour le stockage	-40...70 °C
température de fonctionnement	-25...70 °C
catégorie de surtension	Classe I conformément à NF C 20-030 Classe I conformément à IEC 60536

Contractual warranty

Période	18 mois
---------	---------

Dimensions and Fixing

Refer to the product characteristics to get the number of cut-outs.

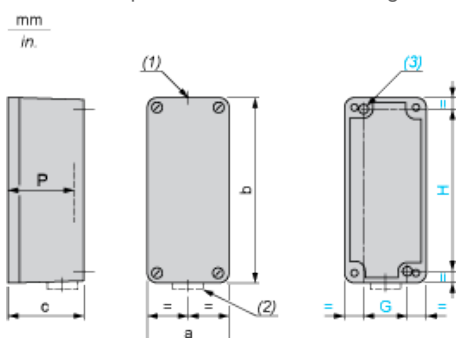

- (1) 1 hole, without blanking plug, for cable gland with 14 mm/0.55 in. maximum clamping capacity
- (2) 1 hole, with blanking plug (protrusion 6 mm/0.23 in.), for cable gland with 14 mm/0.55 in. maximum clamping capacity
- (3) 2 x Ø 5.6 mm/0.22 in. holes, depth 20 mm/0.78 in.

P Usable depth

a		b		c		G		H		P	
mm	in.	mm	in.	mm	in.	mm	in.	mm	in.	mm	in.
80	3.15	80	3.15	51.5	2.01	50	1.97	65	2.56	49	1.93