

bright washers

DIN 9021

with outside diameter $\approx 3 \times$ bolt diameter

Blanke Unterlegscheiben

Außen- $\varnothing \approx 3 \times$ Bolzendurchmesser

Rondelles fini brillant

avec diamètre extérieur $\approx 3 \times$ diamètre boulon

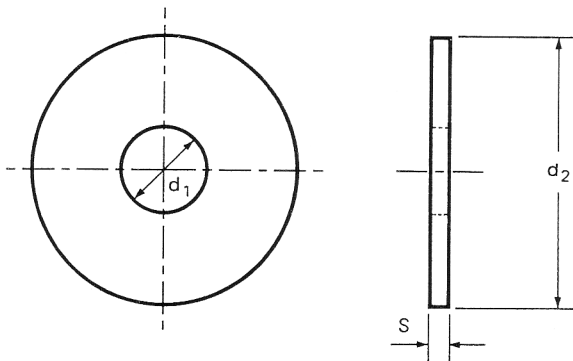

Dimensions in mm.
Maße in mm.
Dimensions en millimètres

Tolerances according to DIN 522
Toleranzen nach DIN 522
Tolérances selon DIN 522

For metric bolts	d_1	d_2	S	Weight in steel kg/1000 pieces \approx
2,5	2,7	8	0,8	0,257
3	3,2	9	0,8	0,349
3,5	3,7	11	0,8	0,529
4	4,3	12	1	0,774
5	5,3	15	1,6	1,94
6	6,4	18	1,6	2,79
7	7,4	22	2	5,29
8	8,4	25	2	6,84
10	10,5	30	2,5	12,2
12	13	40	3	26,5
14	15	45	3	33,3
16	17	50	3	40,9
18	19	56	4	67,4
20	21	60	4	78,2

Materials: Hard bright cold rolled mild steel
Hard bright brass
or to buyer's requirements.

Finishes: Self finish, Electro Zinc, Cadmium,
Nickel or to buyer's requirements.

Werkstoffe: Gehärteter, blanker, kaltewaltzer
Flußstahl. Gehärtetes
Blankmessing, oder nach
Kundenanforderung.

Ausführung: Ohne Oberflächenbehandlung,
galvanisch verzinkt, kadmiert,
vernickelt oder nach
Kundenanforderungen.

Matières: Acier doux laminé à froid
brillant corroyé, laiton dur
brillant ou selon exigences
Client.

Finition: Uni, traitement galvanique, Zn,
Cd, Ni, ou selon exigences Client.