

NC200T

LARGE TILT FLAT PANEL MOUNT

NC200T = L2-OM1100267-CON-022112vC

Instruction Manual / Manual De Instrucciones



VERSION **C**



Max screen size: 80"
Max weight 200 lbs – 90.7 KG

CAUTION: DO NOT EXCEED MAXIMUM LISTED WEIGHT CAPACITY. SERIOUS INJURY OR PROPERTY DAMAGE MAY OCCUR!



Reduce.Reuse.Recycle 

ISSUES/QUESTIONS? / ¿PREGUNTAS?



BEFORE YOU RETURN THIS PRODUCT, PLEASE LET US HELP YOU. YOU CAN REACH US BY PHONE AT 800.668.6848.

ANTES DE DEVOLVER ESTE PRODUCTO, POR FAVOR, DÉJENOS AYUDARLE. USTED PUEDE CONTACTARNOS POR EL TELÉFONO EN 800.668.6848.

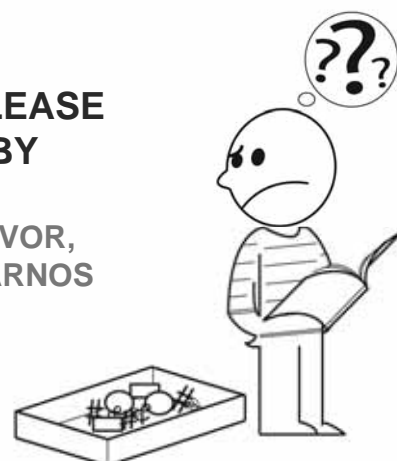

WARNING!

SEVERE PERSONAL INJURY AND PROPERTY DAMAGE CAN RESULT FROM IMPROPER INSTALLATION OR ASSEMBLY. READ THE FOLLOWING WARNINGS BEFORE BEGINNING.

If you do not understand the instructions or have any concerns or questions, please contact us at 800.668.6848 or info@omnimount.com. Do not install or assemble if the product or hardware is damaged or missing. If you require replacement parts please call 800.668.6848 or info@omnimount.com.

FOR WALL MOUNTED PRODUCT: This product has been designed for use on a vertical wall constructed of wood studs or solid concrete. Wood studs being defined as a wall consisting of a minimum of 2" x 4" studs with a maximum of 24" stud spacing and a minimum of 16" stud spacing with a maximum of ½" inch of wall covering (drywall, lath, plaster). For custom installations please contact 800.668.6848 or info@omnimount.com.

For safe installation, the wall you are mounting to must support 4 times the weight of the total load (flat panel and wall mount). If not, the surface must be reinforced to meet this standard. The installer is responsible for verifying that the wall structure/surface and the anchors used in the installation will safely support the total load. Do not use this product for any application other than those specified by OmniMount.

This product may contain moving parts. Use with caution.

DO NOT EXCEED THE MAXIMUM WEIGHT CAPACITY FOR THIS PRODUCT.

¡ADVERTENCIA!

LA INSTALACIÓN O EL MONTAJE INAPROPIADOS PUEDEN PROVOCAR LESIONES, DAÑOS MATERIALES O INCLUSO LA MUERTE. ANTES DE COMENZAR, LEA LAS SIGUIENTES ADVERTENCIAS.

Si las instrucciones no le resultan claras o si tiene alguna duda o pregunta, comuníquese con un instalador calificado. Si el producto o el hardware está dañado o no se le envió alguna pieza, no realice la instalación ni el montaje. Si necesita piezas de repuesto, comuníquese con el servicio de Atención al cliente de o por escrito 800.668.6848 or info.omnimount.com

Información acerca de los productos que se instalan en la pared: Este producto está diseñado para ser instalado en paredes verticales con paneles de madera u hormigón. Se define a los paneles verticales como una pared que consiste de un mínimo de paneles de 5 x 10 cm con un espacio entre paneles máximo de 60 cm y un espacio mínimo entre paneles de 41 cm, con un máximo de cobertura de pared (hoja de yeso, listón, yeso) de 13 mm. Para instalaciones a medida contacte **800.668.6848 or info.omnimount.com**. Para realizar una instalación segura, la pared elegida debe ser capaz de soportar 4 veces el peso de la carga total (montaje plano del panel y de la pared). De lo contrario, deberá reforzar la superficie para que cumpla con este requisito. El instalador es el responsable de comprobar que la estructura/superficie de la pared y los tacos que se utilizan en la instalación soporten la carga total de manera segura.

Este producto puede contener componentes móviles. Úselo con precaución.

NO EXCEDA LA CAPACIDAD DE PESO MÁXIMA PARA ESTE PRODUCTO.

MAXIMUM WEIGHT CAPACITY MÁXIMA CAPACIDAD DE PESO	POUNDS (LBS) / KILOGRAMS (KG) LIBRAS (LB) / KILOGRAMOS (KG)	MAXIMUM SCREEN SIZE TAMAÑO DE PANTALLA MÁXIMO
COMPLETE UNIT	200(LBS) / 90.7 (KG)	80 in.

USE WITH FLAT PANELS LARGER THAN THE MAXIMUM WEIGHT AND/OR SCREEN SIZE MAY RESULT IN INSTABILITY CAUSING POSSIBLE INJURY.

EL USO CON EL PANEL PLANO MÁS GRANDE QUE EL PESO MÁXIMO Y TAMAÑO PUEDE CAUSAR INESTABILIDAD Y POSIBLEMENTE HERIDAS.

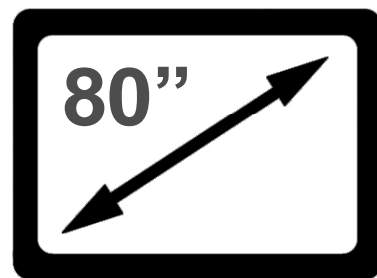

Part #	Qty	Description
1	1	Wall Plate
2	2	Vertical Rails
3	2	Covers
4	2	Tension Levers
5	1	Locking Bar

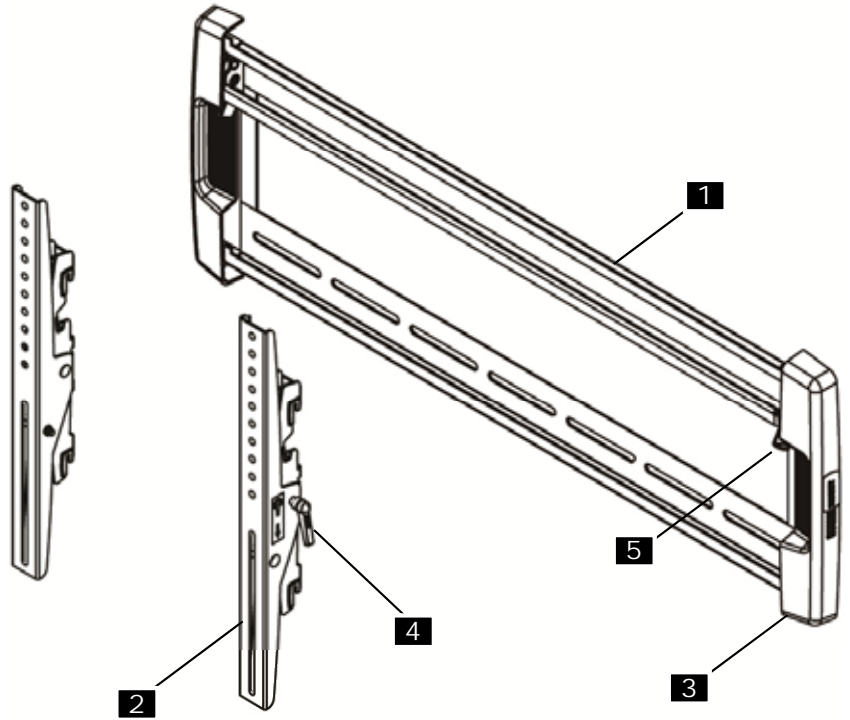

SCREW / HARDWARE PACK FOR TV / PAQUETE TORNILLERIA PARA LA TV

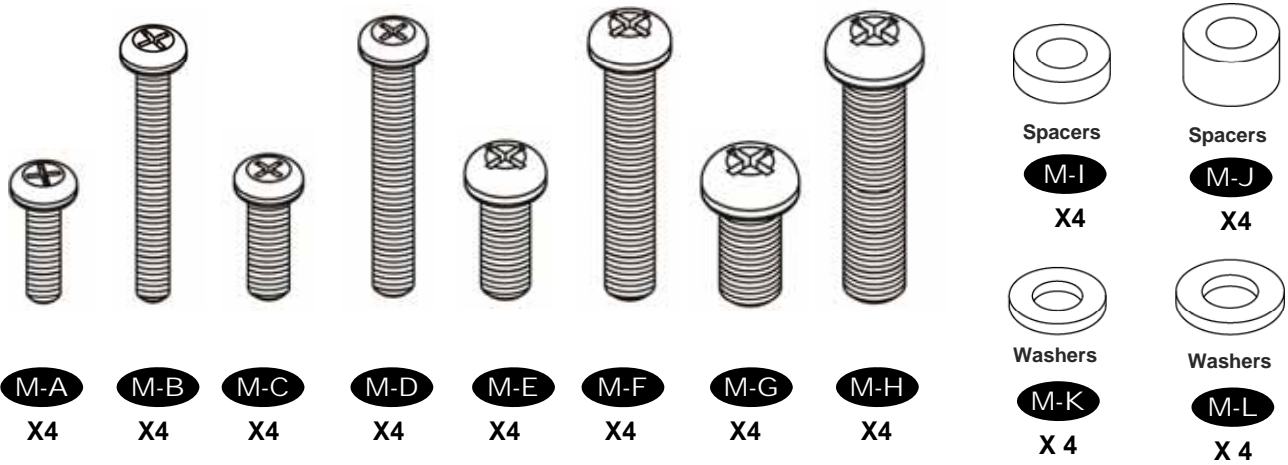

SCREW / HARDWARE PACK FOR WALL MOUNT / PAQUETE DE TORNILLERIA PARA LA PARED

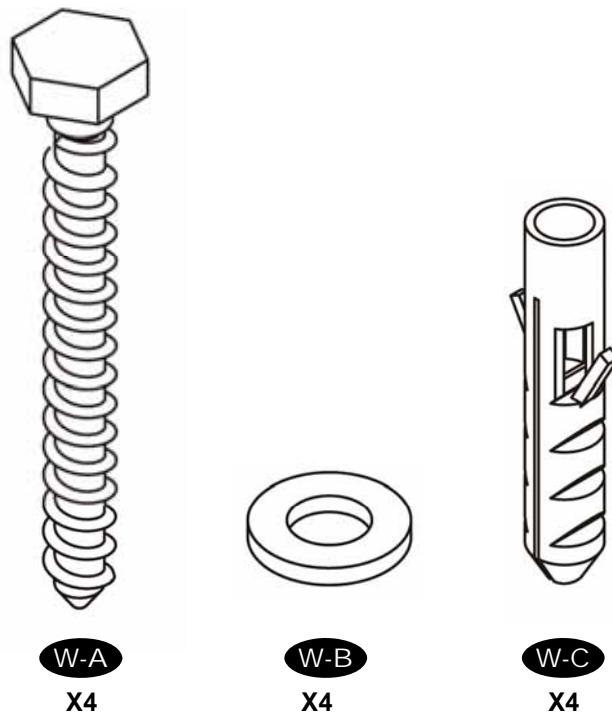

IMPORTANT! / ¡IMPOTARNTÉ!

PLEASE BE SURE YOU HAVE FOLLOWED ALL STEPS (1-5) ON THE INSTALLATION TEMPLATE BEFORE PROCEEDING FURTHER WITH THIS INSTRUCTION MANUAL. IF YOU HAVE COMPLETED THE INSTALLATION TEMPLATE CORRECTLY, YOU SHOULD HAVE FOUR HOLES DRILLED INTO EITHER WOOD STUDS, OR SOLID CONCRETE.

ASEGURECE POR FAVOR QUE USTED HA SEGUIDO TODOS LOS PASOS (1-5) EN LA PLANTILLA DE INSTALACIÓN ANTES DE PROCEGRIR CON ESTE MANUAL DE INSTRUCCIÓN. SI USTED HA TERMINADO LA PLANTILLA DE INSTALACIÓN CORRECTAMENTE, USTED DEBE TENER QUATRO AGUJEROS PERFORADOS EN LA DE MADERA, O CONCRETO SÓLIDO.

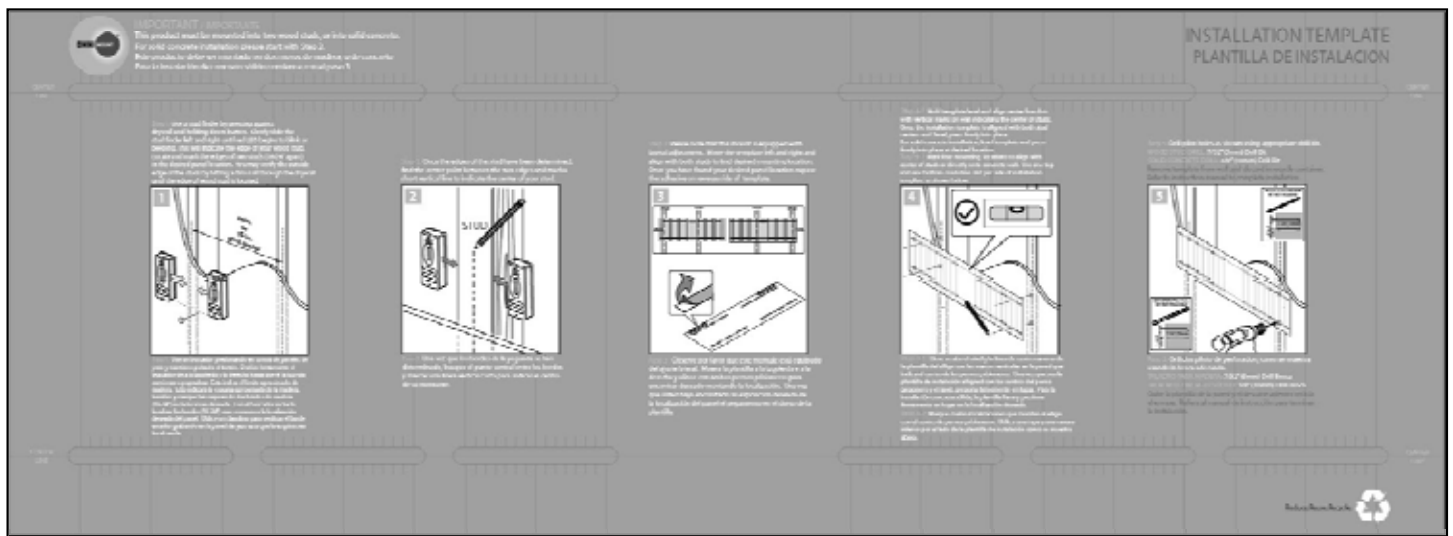

ISSUES/QUESTIONS? / ¿PREGUNTAS?

Questions? Please contact us at 800.668.6848 or info@omnimount.com so may assist you.

¿Preguntas? Por favor pongase encantacto con nosotros en los 800.668.6848 or info@omnimount.com así que puede asistirle.

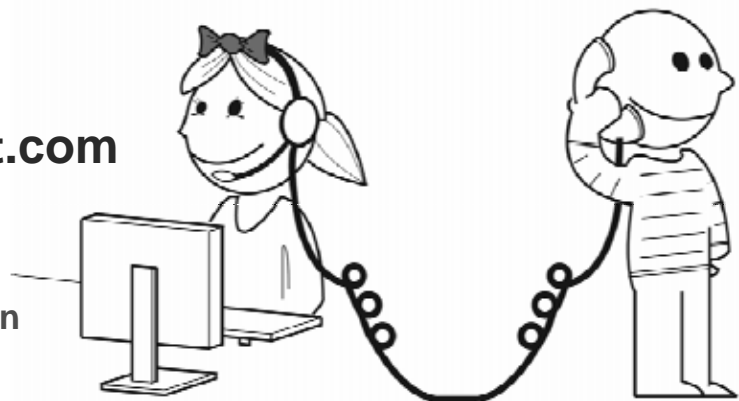

FOR SOLID CONCRETE INSTALLATION SEE STEP 6.B

PARA EL SALTO SÓLIDO DE LA INSTALACIÓN DE CONCRETE AL PASO 6.B

STEP 6.A: MOUNT WALL PLATE (PART #1) TO WOOD STUDS AND LEVEL USING STUD FINDER/LEVEL.

PASO 6.A: MONTE LA PLACA DE LA PARED (PARTE #1) AL NIVEL DE MADERA.

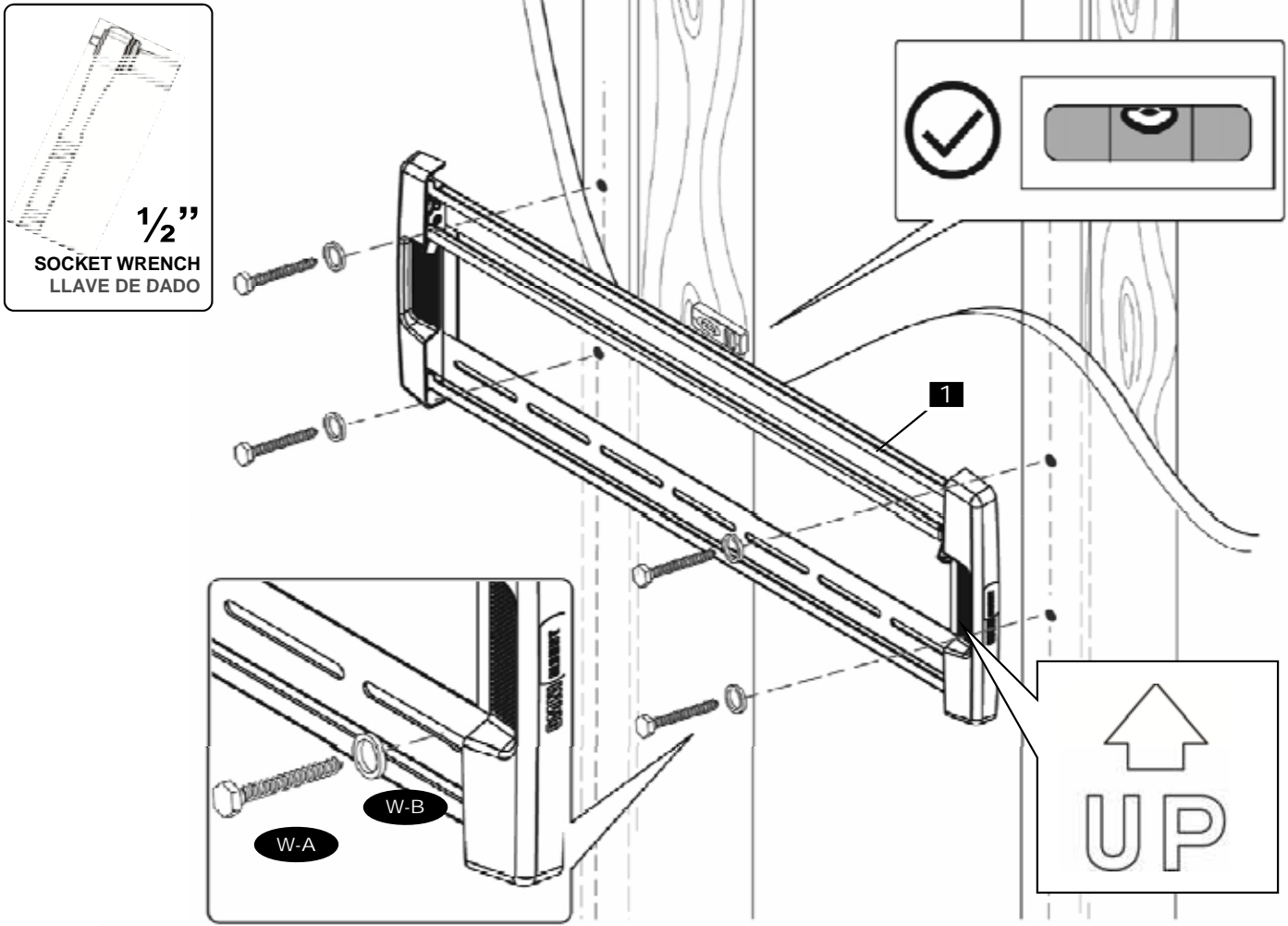

STEP 6.B: MOUNT WALL PLATE (PART #1) TO SOLID CONCRETE AND LEVEL USING STUD FINDER/LEVEL.

PASO 6.B: MONTE LA PLACA DE LA PARED (PARTE #1) AL CONCRETO Y AL NIVEL.

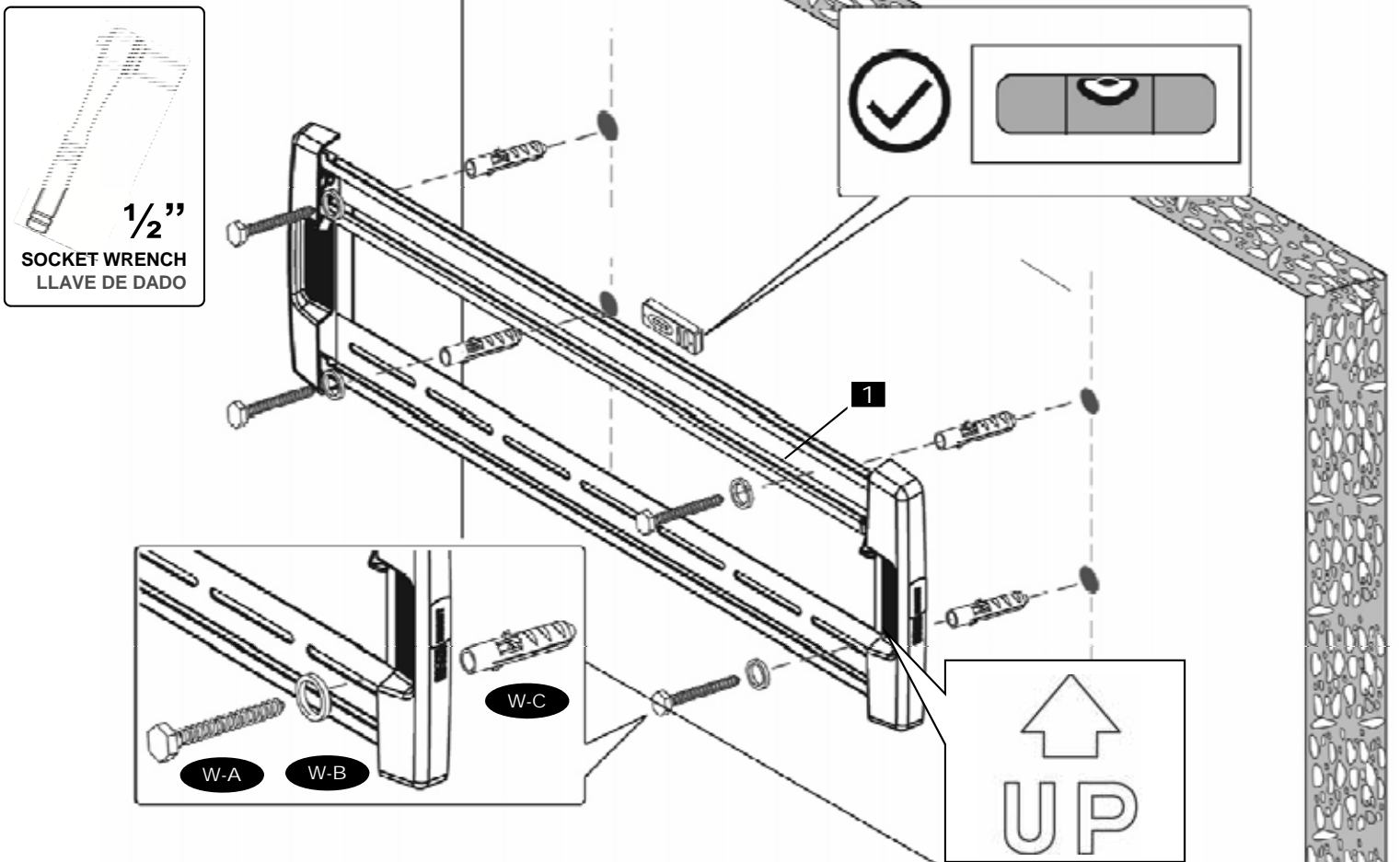

CAUTION! HAND TIGHTEN ONLY. OVERTIGHTENING MAY DAMAGE YOUR FLAT PANEL.
¡PRECAUCIÓN! APRIETE A MANO SOLAMENTE. EL APRETAR DEMASIADO PUEDE DAÑAR SU PANEL PLANO.

STEP 7 - Attach monitor using monitor hardware, M-A, M-B, etc...

PASO 7 - Coloque la pantalla utilizando los materiales de instalación de la pantalla, M-A, M-B, etc...

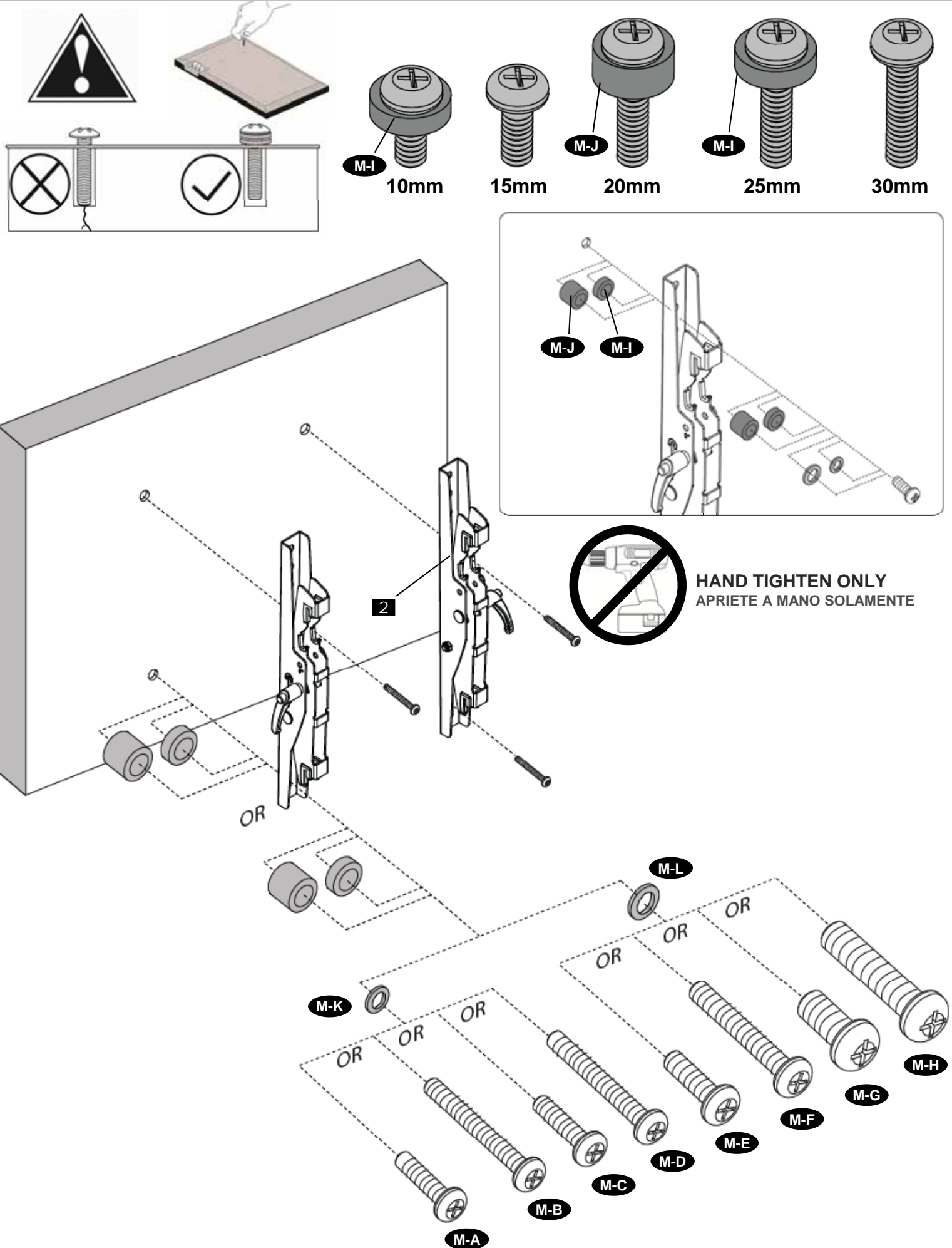

STEP 8: FLIP LOCKING BAR (PART #5) UP. ROTATE TENSION LEVERS (PART #4) TO MATCH SYMBOL ON SIDE OF VERTICAL RAIL (PART #2). HANG FLAT PANEL ON WALL PLATE (PART #1).

PASO 8: BARRA DE FIJACIÓN DEL TIRÓN (PARTE #5) PARA ARRIBA. ROTÉ LAS PALANCAS DE LA TENSION (PARTE #4) AL SÍMBOLO DEL FÓSFORO EN LADO DEL CARRIL VERTICAL (PARTE #2). PANEL PLANO DE LA CAÍDA EN LA PLACA DE LA PARED (PARTE #1).



NOTE: WE RECOMMEND YOU MAKE ALL AV CONNECTIONS BEFORE YOU HANG YOUR FLAT PANEL.

NOTA: LE RECOMENDAMOS HAGER TODAS LAS CONEXIONES DEL SISTEMA DE PESOS AMERICANO ANTES DE QUE USTED CUELQUE SU PANEL PLANO A LA PLACA DE LA PARED.

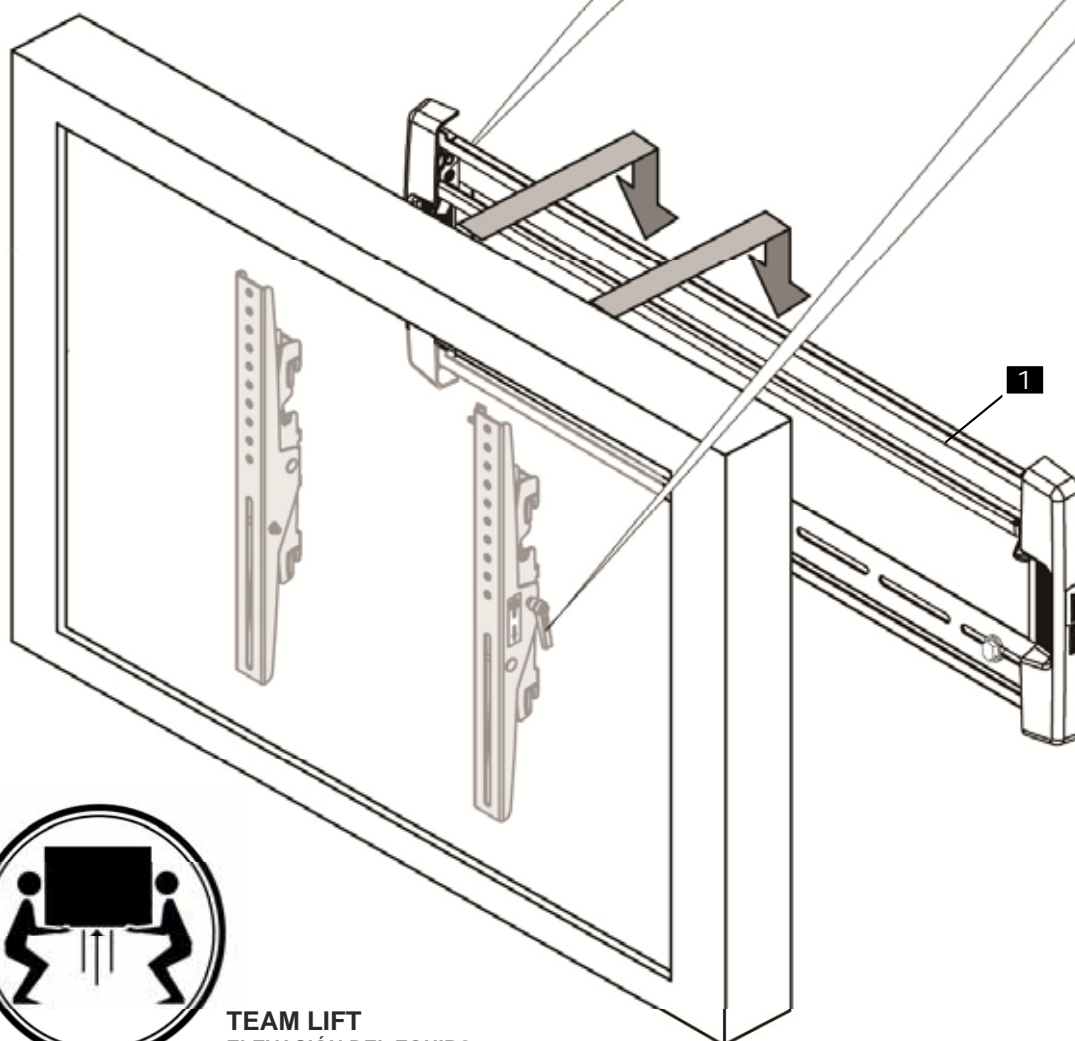
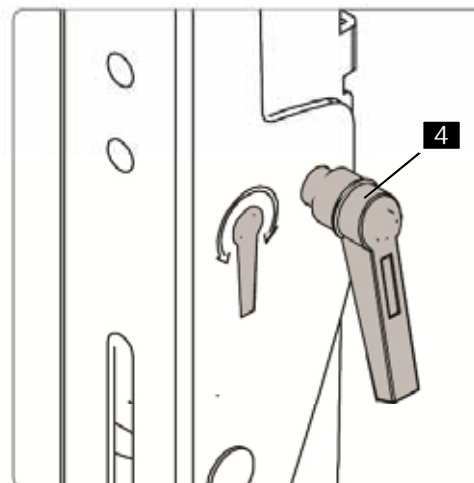
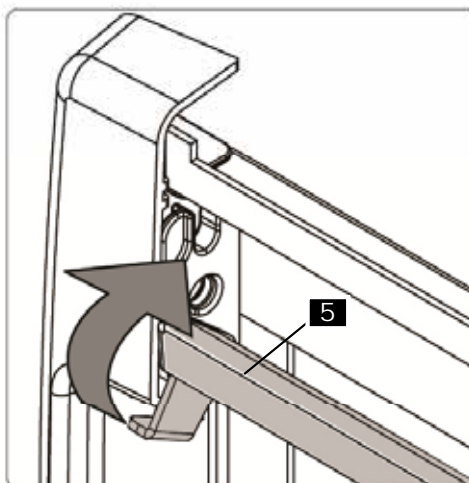

TEAM LIFT
ELEVACIÓN DEL EQUIPO

STEP 9: CAREFULLY SLIDE FLAT PANEL LEFT OR RIGHT TO ACCESS LOCKING BAR (PART #5). FLIP LOCKING BAR (PART #5) DOWN TO SECURE FLAT PANEL TO WALL PLATE (PART #1). NOTE: FOR ADDITIONAL SECURITY A PADLOCK OR OTHER FASTENING DEVICE MAY BE USED (NOT INCLUDED).
PASO 9: RESBALE CUIDADOSAMENTE EL PANEL PLANO IZQUIERDO O DERECHO EXPONER LA BARRA DE FIJACIÓN (PARTE #5). MUEVA DE UN TIRÓN LA BARRA DE FIJACIÓN (PARTE #5) ABAJO PARA ASEGURAR EL PANEL PLANO AL MONTAJE DE LA PARED (PARTE #1). NOTA: PARA LA SEGURIDAD ADICIONAL DE CANDADO O EL OTRO DISPOSITIVO DE LA CERRADURA PUEDE SER UTILIZADO (NO INCLUIDO).

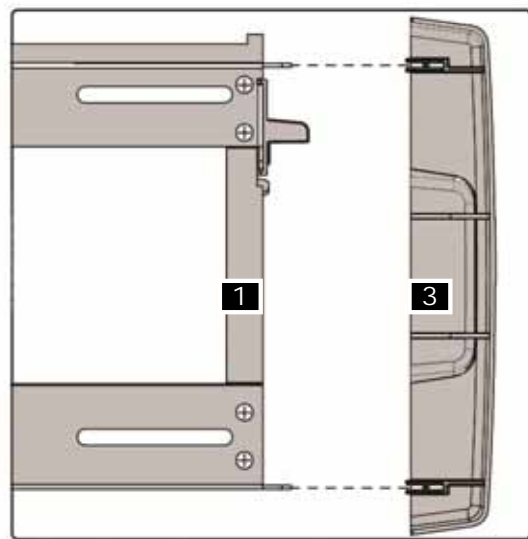
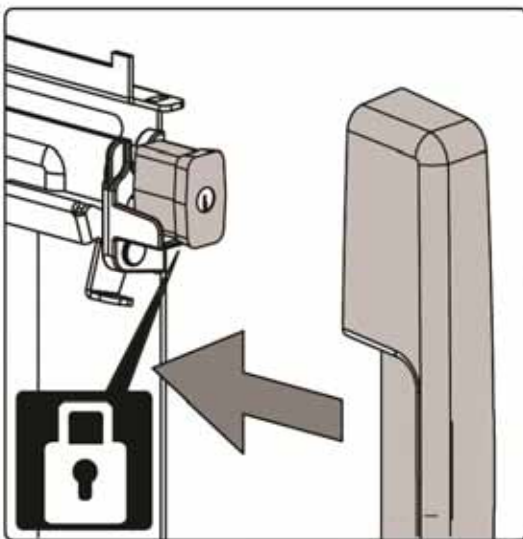
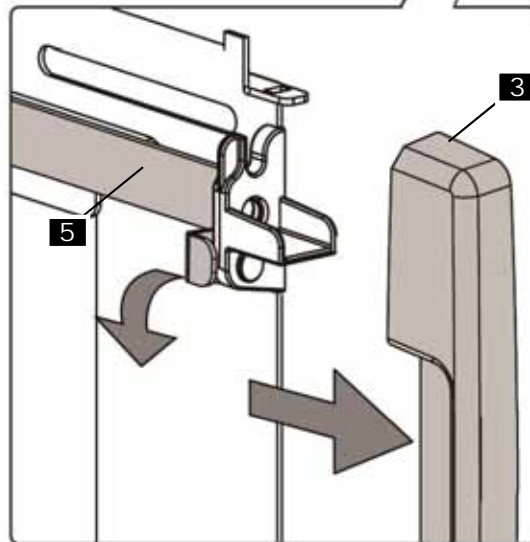
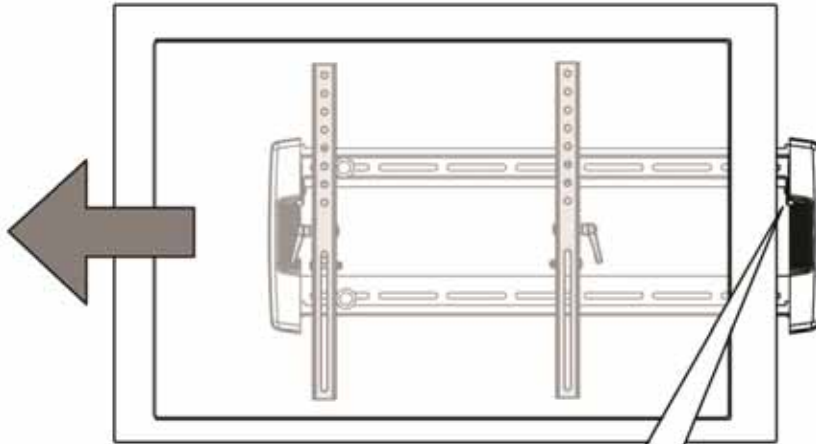

COVER (PART #3) VIEWED FROM BACK. CAREFULLY ALIGN WITH WALL PLATE (PART #1) AS SHOWN.

CUBIERTA (PARTE #3) VISTA DE LA PARTE POSTERIOR. ALINEE CUIDADOSAMENTE CON LA PLACA DE LA PARED (PARTE #1) COMO SE MUESTRA.

STEP 10: ADJUST TILT AND TENSION LEVERS (PART #4). TENSION LEVER (PART #4) HAS A RATCHET FUNCTION TO REPOSITION LEVER IN THE TIGHT AREA BEHIND YOUR FLAT PANEL.

PASO 10: AJUSTE LA INCLINACIÓN Y APRIETE LAS PALANCAS DE LA TENSIÓN (PARTE #4). LA PALANCA DE LA TENSIÓN (PARTE #4) TIENE UN FUNCTION TRINQUETE FUCNTION PARA COLOCAR LA PALANCA DE NUEVO EN EL ÁREA APRETADA DETRÁS DE SU PANEL PLANO.

OUT OF ROOM?
¿FUERA DE SITIO?

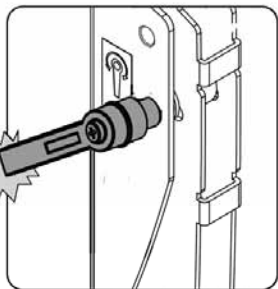

PULL
TIRÓN

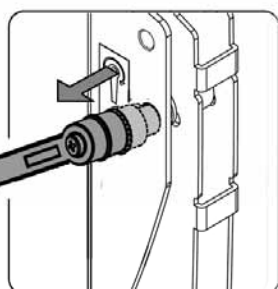

TURN
VUELTA

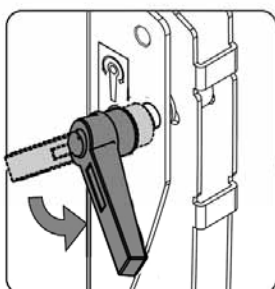

RELEASE
LANZAMIENTO

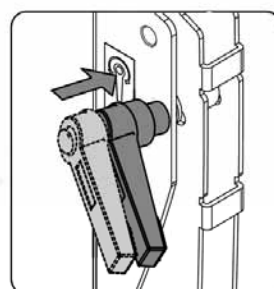

TIGHTEN
APRIETE

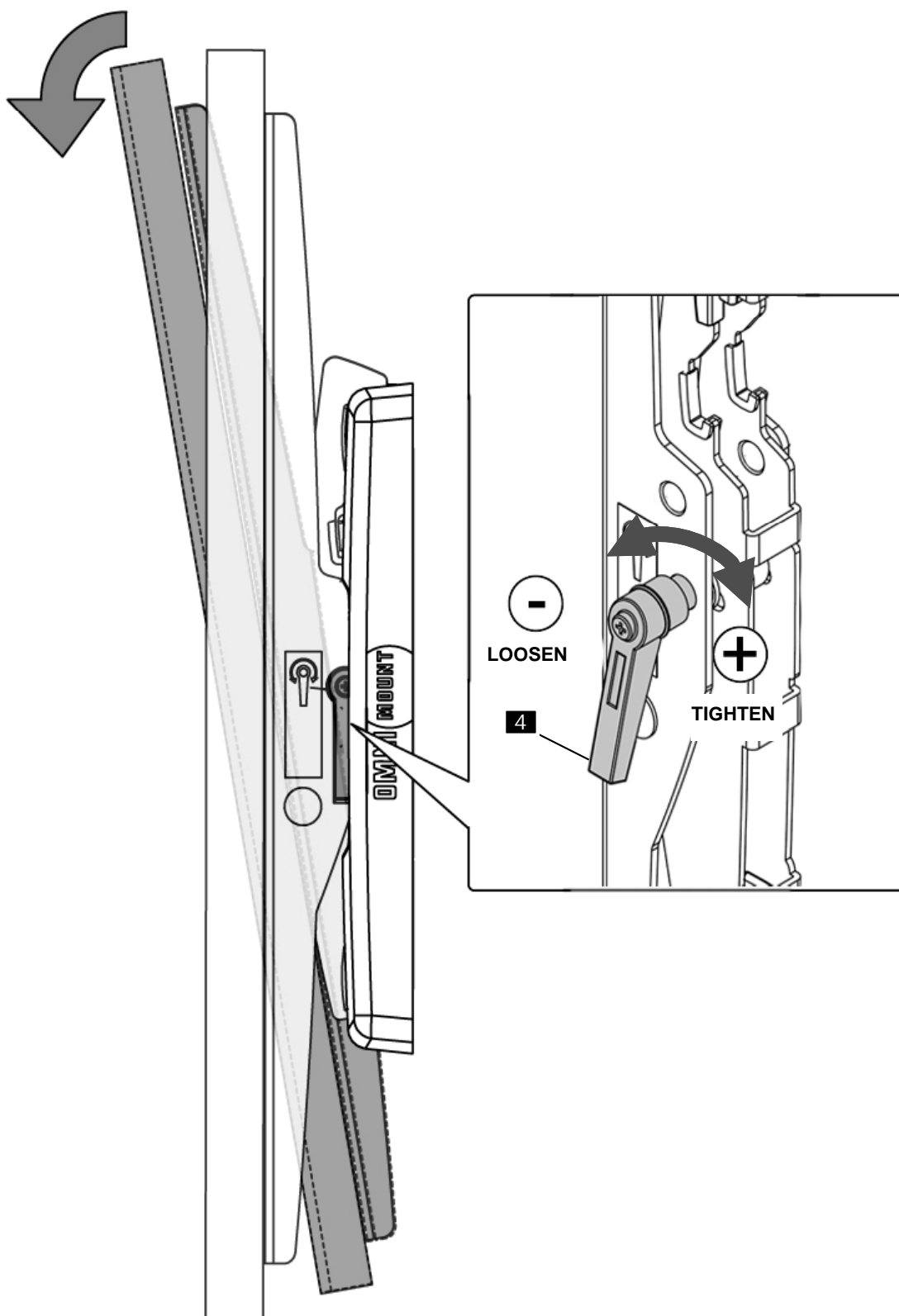
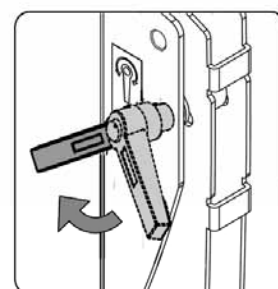

STEP 11: SLIDE FLAT PANEL LEFT OR RIGHT INTO DESIRED LOCATION.

PASO 11: RESBALE EL PANEL PLANO IZQUIERDO O DERECHO PARA LA LOCALIZACIÓN DESEADA.

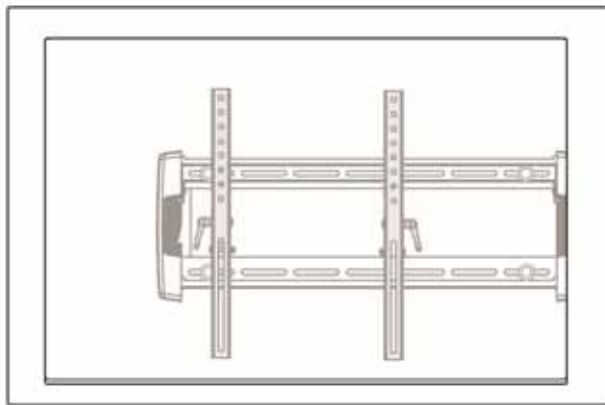

LEFT / IZQUIERDO

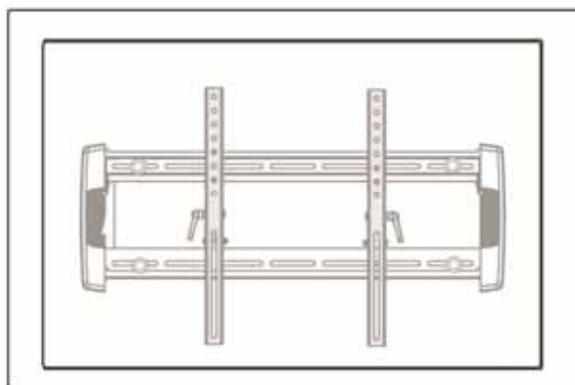

CENTER / CENTRO

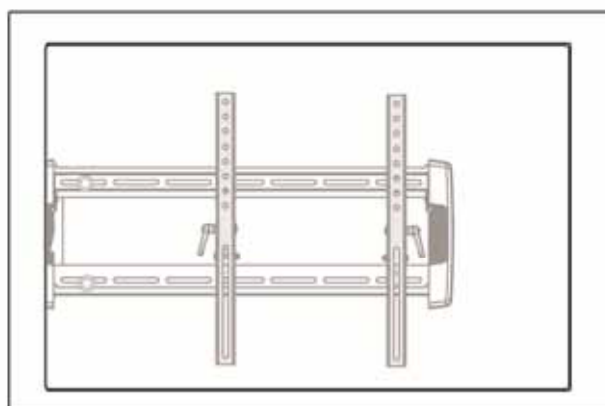

RIGHT / LA DERECHA

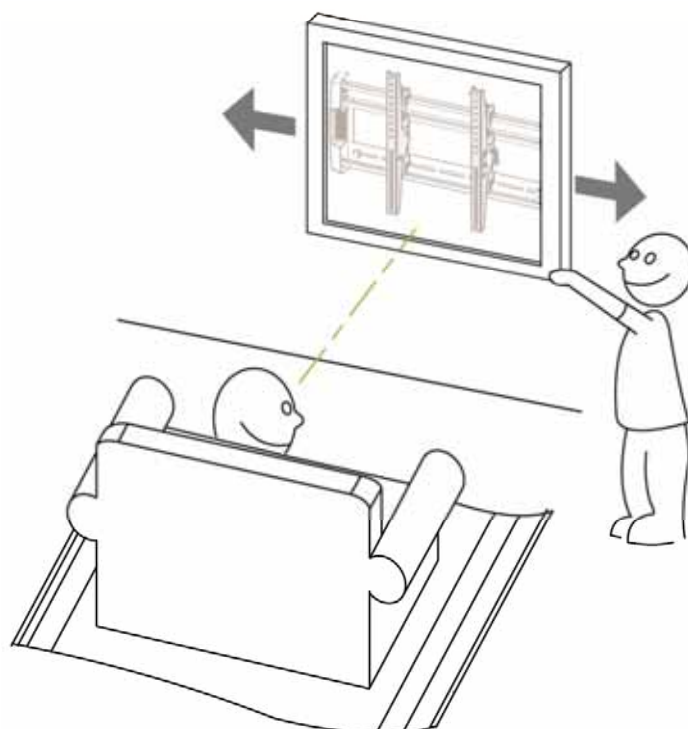

WARRANTY

This warranty applies to USA Residents who purchase from an authorized OmniMount Dealer. OmniMount products are covered against defects in materials and workmanship for 5 years. OmniMount will repair or replace the defective component or product, at its sole discretion. Failure to follow product care instructions from OmniMount will result in void of warranty.

To obtain warranty service, contact customer service at 800.668.6848 or info@omnimount.com. You must supply a copy of your original receipt. If your product must be shipped to OmniMount for inspection, you will be responsible for the shipping charges. Replacement product shipped to you will be returned freight pre-paid.

OmniMount disclaims any liability for modifications, improper installations, installations over the specified weight range, or failure to follow care instructions provided by OmniMount. To the maximum extent permitted by law, OmniMount disclaims any other warranties, expressed or implied, including warranties of fitness for a particular purpose and warranties of merchantability. OmniMount will not be liable for any damages arising out of the use of, or inability to use, OmniMount products.

OmniMount bears no responsibility for incidental or consequential damages. This includes, but is not limited to, any labor charges for the repair of OmniMount products performed by anyone other than OmniMount.

This warranty gives you specific legal rights, and you may also have other rights which vary from state to state. Specifications are subject to change without prior notice.

GARNATIA

Esta garantía se aplica a los residentes de los Estados Unidos que realizaron la compra en un distribuidor autorizado de OmniMount. Esta garantía cubre los productos OmniMount de los defectos de materiales y de mano de obra por un periodo de 5 años. OmniMount, a su exclusivo criterio, reparará o reemplazará el producto o componente defectuoso. En caso de que no se sigan las instrucciones de Omnimount para el cuidado del producto la garantía quedará anulada.

Para obtener el servicio de garantía, comuníquese con el servicio de Atención al cliente Llame al 800.668.6848 or info@omnimount.com. Deberá proporcionar el recibo original. Si fuera necesario enviar el producto a OmniMount para revisarlo, los gastos de envío correrán por su cuenta. El producto de reemplazo que se le envíe se le devolverá con los gastos de envío pagos.

OmniMount no se hace responsable de modificaciones, instalaciones inadecuadas o instalaciones que superen el rango de peso especificado ni se hace responsable en casos en los que no se hayan seguido las instrucciones proporcionadas por OmniMount. En la medida en que la ley lo permita, OmniMount no se hace responsable de ninguna otra garantía, expresa o implícita, incluso las garantías de aptitud para un fin determinado o de comercialización. OmniMount no se hace responsable de ningún tipo de daños causados por el uso de los productos OmniMount o por el uso inapropiado de dichos productos. OmniMount no es responsable de los daños incidentales o emergentes. Dentro de éstos se incluyen todo tipo de gastos que pudieran surgir de las reparaciones de productos OmniMount que no se hayan realizado en OmniMount. Esta garantía le otorga derechos legales específicos. Es posible que además tenga otros derechos que varían según el estado.

Las especificaciones están sujetas a cambios sin previo aviso.

THANK YOU

Thank you for purchasing the NC200T. Our goal is for you to be completely satisfied with not only this product, but the overall installation experience. If for any reason you are not 100% satisfied with this product or have any questions, please contact us at 800.668.6848 or info@omnimount.com so we may assist you.

GRACIAS

Le agradecen por comprar el NC200T. Nuestra meta es que usted este satisfecho totalmente no sólo con este producto, pero con la experiencia total de la instalación. Si por alguna razón usted no esta el 100% satisfecho con este producto y tiene ninguna preguntas, Por favor, póngase en contacto con nosotros en 800.668.6848 or info@omnimount.com así le puede podemos ayudar.

