21-10115 UK & 21-10115 EU
ESD Veilig Soldeerstation
Gebruikershandleiding



Bedankt voor de aanschaf van het TENMA-soldeerstation. Lees deze handleiding voordat u het apparaat gebruikt.

Bewaar de handleiding op een toegankelijke plaats voor toekomstig gebruik.

Wat is inbegrepen

Besturingseenheid	1 stuk
Soldeerbout	1 stuk
Soldeerbouthouder	1 stuk
Stroomkabel (VK of EU)	1 stuk
Reinigingsspons	1 stuk
Gebruikershandleiding	

Veiligheidsmaatregelen

- Dit product is uitsluitend bedoeld voor gebruik door getraind en gekwalificeerd personeel. Houd dit product uit de buurt van kinderen.
- Demonteer de besturingseenheid niet. Er zijn geen door de gebruiker te onderhouden onderdelen • Gebruik het soldeerstation niet in de buurt van brandbaar materiaal
- Gebruik gepaste veiligheidsuitrusting en wees voorzichtig bij het gebruik van dit soldeerstation
- Raak de soldeerstift niet aan, want de temperatuur kan 200°C tot 400°C bedragen tijdens gebruik • Gebruik de geschikte voedingskabel
 - Zorg er bij het verwisselen van de soldeerstift voor dat de voeding is uitgeschakeld en laat de stift voldoende lang afkoelen.
 - De soldeerstift moet worden schoongemaakt door deze op de bijgeleverde reinigingsspons te vegen. Dat zal helpen om het gebrande soldeersel of smeltmiddelen die oxidatie op de soldeerstift veroorzaken te verwijderen. Het niet reinigen van de stift kan leiden tot onjuist solderen.

Specificaties

Invoerspanning	220 V AC \pm 10% 50 Hz
Stekkertype	VK, EU
Stroomverbruik	60W (max.)
Temperatuurregelbereik	150°C tot 450°C (302°F tot 842°F)
Spanning van verwarmers	24V AC
Temperatuurstabiliteit	\pm 2°C (statisch)
Scherm	LCD
Maximale omgevingstemperatuur	40°C
Kalibratiemethode	Digitaal
Temperatuurbereik voor kalibratie	50°C tot -50°C (122°F tot -58°F)
Aardimpedantie	<2 Ω
Aardspanning	<2 mV
Verwarmingselement	2 kernen

*Specificaties kunnen zonder voorafgaande kennisgeving worden gewijzigd.

Gebruiksaanwijzingen

Handleiding bedieningspaneel

Handleiding bedieningspaneel



LCD-scherm

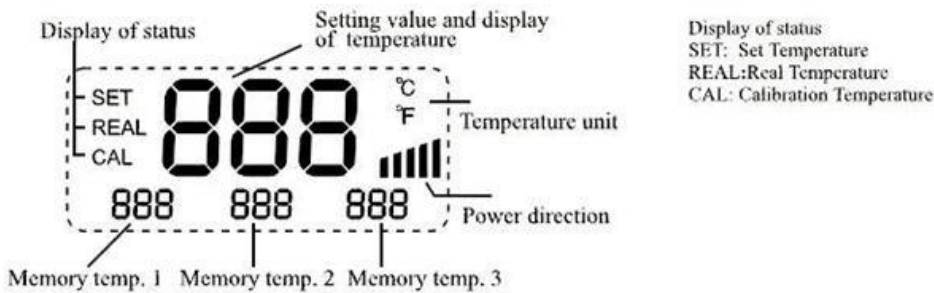

1. Pak het apparaat uit en controleer de inhoud (neem contact op met Tenma indien er iets ontbreekt)
 2. Steek de stekker van de soldeerbout in de aansluiting op het bedieningspaneel en draai de moer op de stekker goed vast. Plaats de soldeerbout in de soldeerbouthouder.
 3. Sluit de voedingskabel aan op de besturingseenheid en steek de stekker in het stopcontact. Schakel de voeding en de besturingseenheid in.
- Het digitale scherm toont gedurende een paar seconden de huidige ingestelde of de laatst ingestelde temperatuurwaarde. Na enkele seconden wordt de actuele temperatuur weergegeven zoals in afbeelding 1 en afbeelding 2 hieronder.

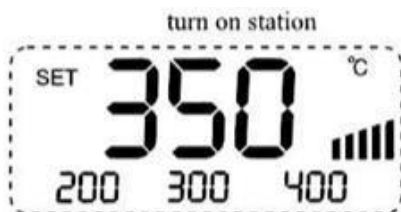

(diagram 1)

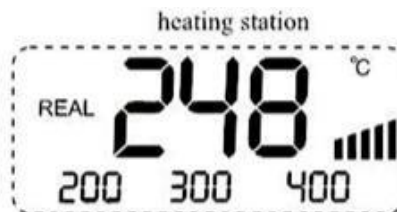

(diagram 2)

4. Temperatuur aanpassen: onder normale werkomstandigheden kunt u door de knop "▲" of "▼" ingedrukt te houden de temperatuur snel verhogen of verlagen. Als u de knop ingedrukt houdt, wordt de temperatuur snel aangepast; kort drukken op de knoppen maakt een stapsgewijze temperatuurinstelling mogelijk. Het scherm toont tegelijkertijd de temperatuurwaarde. Laat de knop 3 seconden los om de instelling op te slaan. (afbeelding 3)

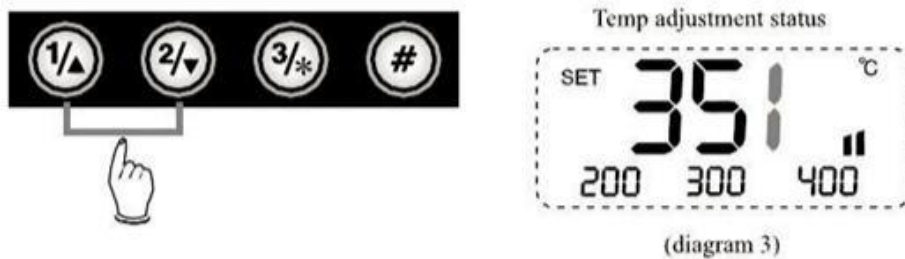

5. Snel aanpassen van de temperatuur: onder normale werkomstandigheden kunt u de werkt temperatuur snel instellen met programmeerbare knoppen. Druk eenmaal op de knop om de ingestelde temperatuur uit de knop "1, 2 & 3" te halen, zo kunt u eenvoudig de werkt temperatuur instellen.

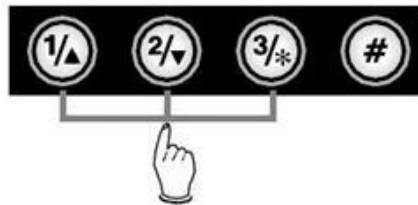

Door op de knop "#" en de knoppen "1, 2, 3" te drukken, kunt u de instellingen van de temperatuur opslaan in de snelkanaalknoppen "1, 2, 3".

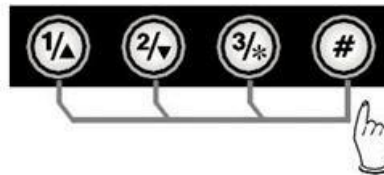

Sneltoets voor temperatuur

- Sneltoets 1 wordt meestal toegepast om een temperatuurwaarde van 200 °C of lager op te slaan op welk niveau het soldeerstation op stand-by staat
- Sneltoets 2 is een snelkoppeling van de temperatuur tussen 300 °C en 350 °C op welk niveau een algemene soldeertaak kan worden uitgevoerd.
- Sneltoets 3 is een snel kanaal voor een hoge temperatuur van 380 °C gespecificeerd voor speciale laswerkzaamheden.

6. Temperatuurkalibratie: dit is nodig wanneer er een soldeerstift of verwarmingselement wordt vervangen

- Ga naar het kalibratiestation door lang op de knop "*" te drukken gedurende > 3 s.
- U kunt de waarde van de kalibratie direct aanpassen door op de knop "▲" of "▼" te drukken. De kalibratiewaarde is een temperatuurmeting minus de instelwaarde. (bijv. werkelijke waarde 380 °C - instelwaarde 350 °C = +30 °C. Door te drukken op de knop "▲" wordt er 30 °C toegevoegd; werkelijke waarde 320 °C - instelwaarde 350 °C = 30 °C. Door te drukken op de knop "▼" wordt er 30 °C afgetrokken)
- Het kalibratietemperatuurbereik bedraagt +50 °C tot -50 °C.
- U kunt op de knop "*" drukken om de eindwaarde op te slaan nadat u de kalibratie hebt voltooid. (afbeelding 4)

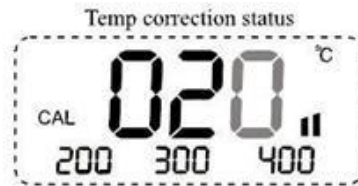
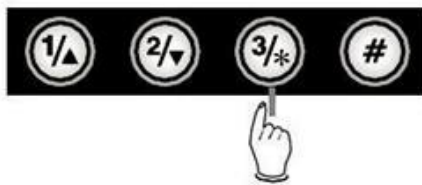

(diagram 4)

7. De temperatuureenheid van de meting wijzigen: houd in de uitgeschakelde toestand de knop "#" ingedrukt en schakel het station in, de temperatuureenheid wordt gewijzigd tussen "°C" en "°F" en wordt automatisch opgeslagen



8. Foutmelding: wanneer "H-E" of "S-E" op het scherm wordt weergegeven, is er iets fout in het verwarmingselement of het circuit.

(afbeeldingen 5 en 6). Schakel het apparaat uit en volg de instructies om het verwarmingselement te vervangen.



(diagram 5)



(diagram 6)

9. Het verwarmingselement vervangen

- Schakel het apparaat uit en koppel het los. Wacht tot het verwarmingselement is afgekoeld.
- Draai de moer los (1)
- Verwijder de stifthouder (2) en soldeerstift (3)
- Schroef het verwarmingscontact (4) los, verwijder de groepeerveer (5)
- Verwijder de volledige verwarmingsdraadgroep (6)
- Vervang het verwarmingselement
- Keer het proces om om het verwarmingselement in de handgreep vast te zetten
- Voorkeursverwarmingselement: CBB018722

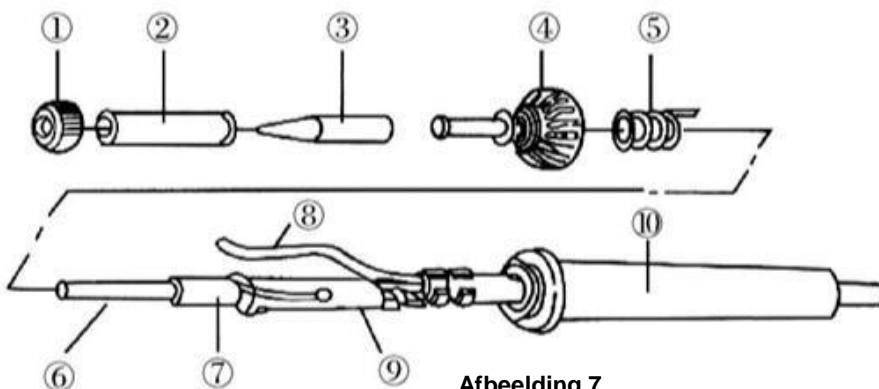

Afbeelding 7

10. Onderhoud en gebruik van soldeerstift

a. Stiftemperatuur

- Hoge soldeertemperaturen kunnen de stift afbreken
- Gebruik de laagst mogelijke soldeertemperatuur. De uitstekende thermische hersteleigenschappen zorgen voor efficiënt en effectief solderen, zelfs bij lage temperaturen
- Als u de soldeerbout niet gebruikt, laat hem dan niet op een hoge temperatuur staan omdat de soldeerlaag van de stift dan bedekt wordt met oxide, hetgeen de warmtegeleiding vermindert

b. Reiniging

- Reinig de stift regelmatig met een reinigingsspons, omdat oxiden en carbiden van het soldeersel en smeltmiddel onzuiverheden kunnen vormen op de stift. Die onzuiverheden kunnen resulteren in defecte verbindingen of kunnen de warmtegeleiding van de stift verminderen
- Als u de soldeerbout continu gebruikt, moet u minstens één keer per week de stift losmaken en alle oxiden verwijderen. Dat helpt het vastlopen en de vermindering van de temperatuur van de stift te voorkomen
- Veeg de stift na gebruik schoon en smeer hem in met nieuw soldeersel. Dat helpt oxidatie van de stift te voorkomen

11. De soldeerstift vervangen

- a. Schakel de stroom altijd UIT bij het verwijderen of plaatsen van een soldeerstift
- b. Laat de stift afkoelen tot kamertemperatuur voordat u hem met hittebestendige kussentjes vasthoudt
- c. Draai de moer los (1 in afbeelding 7)
- d. Trek de as van de soldeerbout eruit (2 in afbeelding 7)
- e. Verwijder de oude soldeerstift en vervang die door een nieuwe (3 in afbeelding 7)
- f. Keer het proces om om de soldeerstift vast te zetten
- g. Soldeerstiften die de voorkeur hebben: 21-10140, 21-10142, 21-10144, 21-10146, 21-10148, 21-10150, 21-10152, 21-10154, 21-10156, 21-10158

Belangrijke mededeling: dit gegevensblad en de inhoud ervan (de "Informatie") behoren toe aan de leden van de Premier Farnell-groep van bedrijven (de "Groep") of zijn in licentie gegeven aan die groep. Er wordt geen licentie verleend voor het gebruik ervan, behalve voor informatiedoeleinden in verband met de producten waarop het betrekking heeft. Er wordt geen licentie verleend voor intellectuele eigendomsrechten. De Informatie kan zonder voorafgaande kennisgeving worden gewijzigd en vervangt alle eerder verstrekte gegevensbladen. De verstrekte Informatie wordt verondersteld accuraat te zijn, maar de Groep aanvaardt geen verantwoordelijkheid voor de juistheid of volledigheid ervan, eventuele fouten of weglatingen of voor het gebruik dat ervan wordt gemaakt. Gebruikers van dit gegevensblad moeten zelf de Informatie en de geschiktheid van de producten voor hun doel controleren en mogen geen veronderstellingen maken op basis van informatie die is opgenomen of weggelaten. Aansprakelijkheid voor verlies of schade als gevolg van een beroep op de Informatie of het gebruik ervan (inclusief aansprakelijkheid als gevolg van nalatigheid of wanneer de Groep op de hoogte was van de mogelijkheid dat dergelijk verlies of deze schade zou kunnen ontstaan) is uitgesloten. Dit zal de aansprakelijkheid van de Groep voor overlijden of persoonlijk letsel als gevolg van nalatigheid van de Groep niet beperken of begrenzen.
Tenma is het geregistreerde handelsmerk van de Groep. © Premier Farnell Limited 2016.