

• = Mass durch Formkonizität nach unten verringert.
Freimass - Toleranz nach GTA 13/5 DIN 1688

Deckel

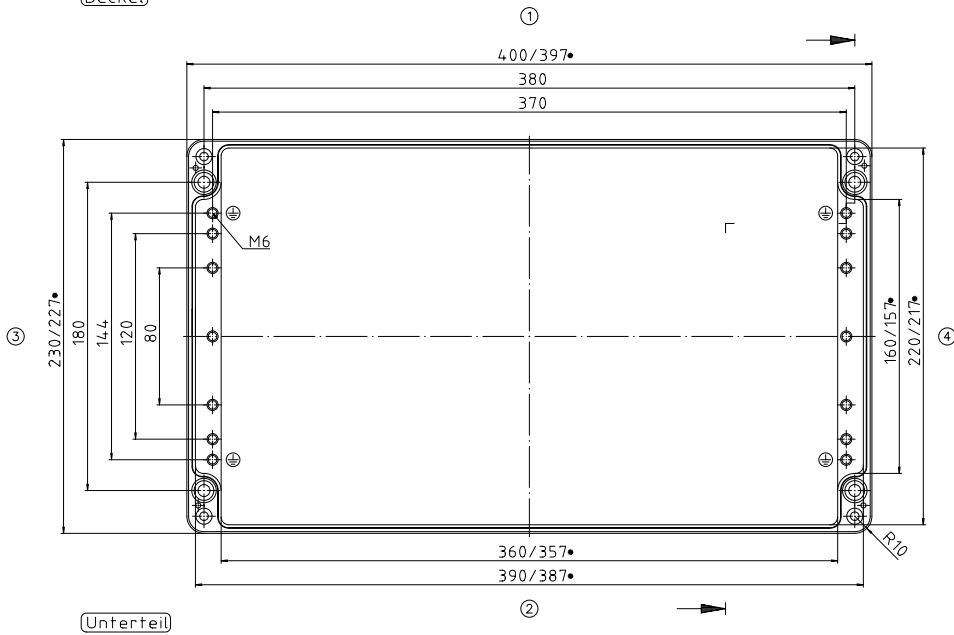

Unterteil

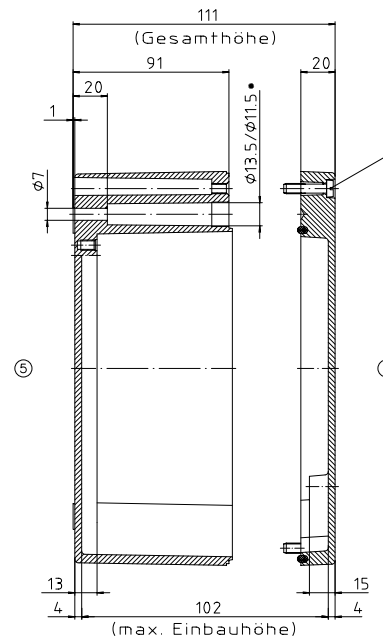

Konvertierung nicht zulässig!	
Maßstab: 1:1	
Zchn.Nr: 10K 168.004.02	
Artikel: A168 / 01.234.011	
Katalogzeichnung	
3587 11.12.01	DISK 2 401 741
Aw.Nr.: Datum	Datum: 27.04.99 HR