

Deckel

\* = Mass durch Formkonizität nach unten verringert.  
Freimass – Toleranz nach GTA 13/5 DIN 1688

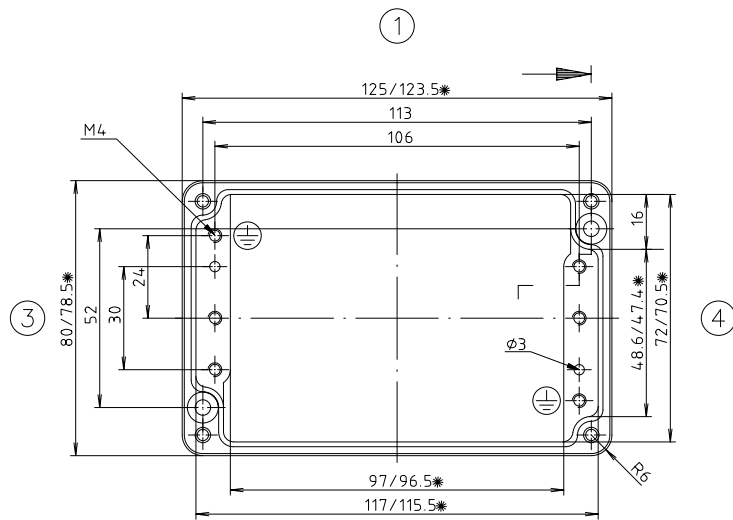

Unterteil

Zylinderschraube M4 x 20/7  
ähnl. DIN EN ISO 1207

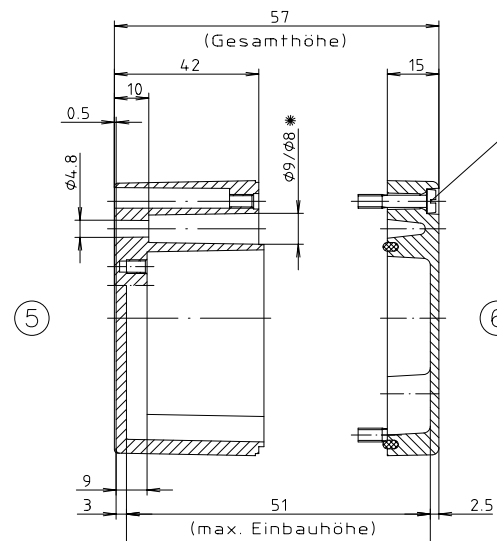

"Schutzvermerk nach DIN 34 beachten"

|   |   |
|---|---|
| Konvertierung nicht zulässig!                 |   |
| Maßstab: 1:1                                  |   |
| Zchn.Nr.: 2K 110.008.02                       |   |
| Artikel: A110 / 01.081306<br>Katalogzeichnung |   |
| 3587  | 11.12.01                                |
| Ae.Nr.: Datum:                                | DISK : 2 4 01 716<br>Datum: 27.04.99 HR |

