

## Montageanleitung MA153

### Sicherheitsbuchsen

SAB4-G, SAB4-G/N-X, SAB4-GT/N, SPK4

Bei der Benutzung von anderen als von MC<sup>®</sup> angegebenen Einzelteilen und Werkzeugen, sowie bei Abweichung der hier beschriebenen Vorgänge zur Vorbereitung und Montage, kann weder die Sicherheit, die Einhaltung der technischen Daten, noch eine Vorschriftenkonformität mit der Sicherheitsvorschrift IEC 1010 (auch mit MC<sup>®</sup>-Teilen) gewährleistet werden.

Zum Schutz vor einem elektrischen Schlag müssen die Bauteile bei der Montage oder Demontage immer allseitig von der Stromversorgung getrennt sein.

Vor jedem Gebrauch sind die Teile zu prüfen. Defekte oder beschädigte Buchsen müssen ersetzt werden und dürfen aus Sicherheitsgründen nicht weiter verwendet werden.

Technische Daten und vorkonfektionierte Bauteile siehe MC<sup>®</sup>-Katalog T&Mline.

## Assembly instructions MA153

### Safety sockets

SAB4-G, SAB4-G/N-X, SAB4-GT/N, SPK4

If, during self assembly, parts and tools other than those stated by MC<sup>®</sup> are used or if the preparation and assembly instructions described here are disregarded then neither the safety nor compliance with the technical data can be guaranteed. Therefore, both technical data and conformity with the safety requirements of standard IEC 1010 (even with MC<sup>®</sup>-Parts) cannot be guaranteed.

For protection against electric shock, parts must be isolated from the power supply while being assembled or disassembled.

Check the parts before use. For reasons of security, damaged sockets have to be replaced.

See the MC<sup>®</sup>-Catalogue T&Mline for technical data and assembled parts.

## Instructions de montage MA153

### Douilles de sécurité



SAB4-G, SAB4-G/N-X, SAB4-GT/N, SPK4

Si des composants et des outils différents de ceux prescrits par MC<sup>®</sup> sont utilisés, si en outre les instructions de montage ci-après ne sont pas strictement appliquées, le respect des règles élémentaires de sécurité, des caractéristiques techniques indiquées, et des prescriptions essentielles de la norme CEI 1010 (même avec des pièces MC<sup>®</sup>) ne saurait être garanti.

En vue de garantir une protection contre les chocs électriques, il est indispensable de réaliser les opérations de montage et de démontage hors tension, en veillant à déconnecter les différents composants de toute alimentation électrique.

Contrôler les pièces avant utilisation. Pour des raisons de sécurité, procéder au remplacement des douilles endommagées.

Caractéristiques techniques et pièces constitutives: consulter le catalogue MC<sup>®</sup> T&Mline.

SAB4-G	SAB4-G/N-X	SAB4-GT/N	SPK4
			
<b>23.3050-*</b>	<b>49.7042-*</b>	<b>49.4010-20</b>	<b>23.0410-*</b>
Lieferbare Farben: 20-29 Available colours: 20-29 Couleurs disponibles: 20-29	Lieferbare Farben: 20-29 Available colours: 20-29 Couleurs disponibles: 20-29		Lieferbare Farben: 21-22 Available colours: 21-22 Couleurs disponibles: 21-22

*Farbcode	20	21	22	23	24	25	26	27	28	29	33
*Colour code	grün-gelb green-yellow	schwarz black	rot red	blau blue	gelb yellow	grün green	violett violet	braun brown	grau grey	weiss white	transparent
*Code couleurs	vert-jaune	noir	rouge	bleu	jaune	vert	violet	brun	gris	blanc	transparent

#### Hinweis:

Diese Montageanleitung ist auch gültig für andere, schraubbare Ø 4 mm MC<sup>®</sup>-Sicherheitsbuchsen.

#### Notice:

This assembly instruction is also valid for other Ø 4 mm MC<sup>®</sup>-safety sockets (screw-in type).

#### Remarque:

Cette instruction de montage est aussi valable pour d'autres douilles de sécurité MC<sup>®</sup> (Ø 4 mm) à visser.

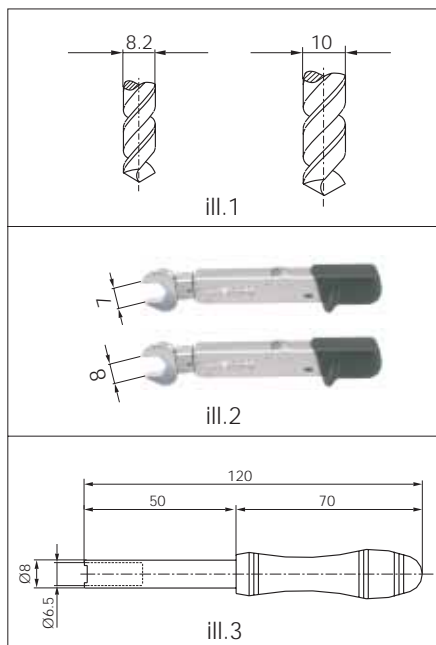

#### Notwendiges Werkzeug

(ill.1)  
Bohrer Ø 8.2 mm für SAB4-G, SAB4-G/N-X und SAB4-GT/N.  
Bohrer Ø 10 mm für SPK4.

(ill.2)  
Drehmomentschlüssel 7 mm für SAB4-G, SAB4-G/N-X und SAB4-GT/N.  
Drehmomentschlüssel 8 mm für SPK4.

(ill.3)  
Spezialschlüssel SS2 (Bestell-Nr. 25.0022) für SAB4-G, SAB4-G/N-X und SAB4-GT/N.

#### Tools required

(ill.1)  
Drill Ø 8.2 mm for SAB4-G, SAB4-G/N-X and SAB4-GT/N.  
Drill Ø 10 mm for SPK4.

(ill.2)  
Torque spanner 7 mm for SAB4-G, SAB4-G/N-X and SAB4-GT/N.  
Torque spanner 8 mm for SPK4.

(ill.3)  
Special tube spanner SS2 (Order No. 25.0022) for SAB4-G, SAB4-G/N-X and SAB4-GT/N.

#### Outils nécessaires

(ill.1)  
Foret Ø 8.2mm pour SAB4-G, SAB4-G/N-X et SAB4-GT/N.  
Foret Ø 10mm pour SPK4.

(ill.2)  
Clé dynamométrique 7 mm pour SAB4-G, SAB4-G/N-X et SAB4-GT/N.  
Clé dynamométrique 8 mm pour SPK4.

(ill.3)  
Clé spéciale SS2 (No. de Cde 25.0022) pour SAB4-G, SAB4-G/N-X et SAB4-GT/N.

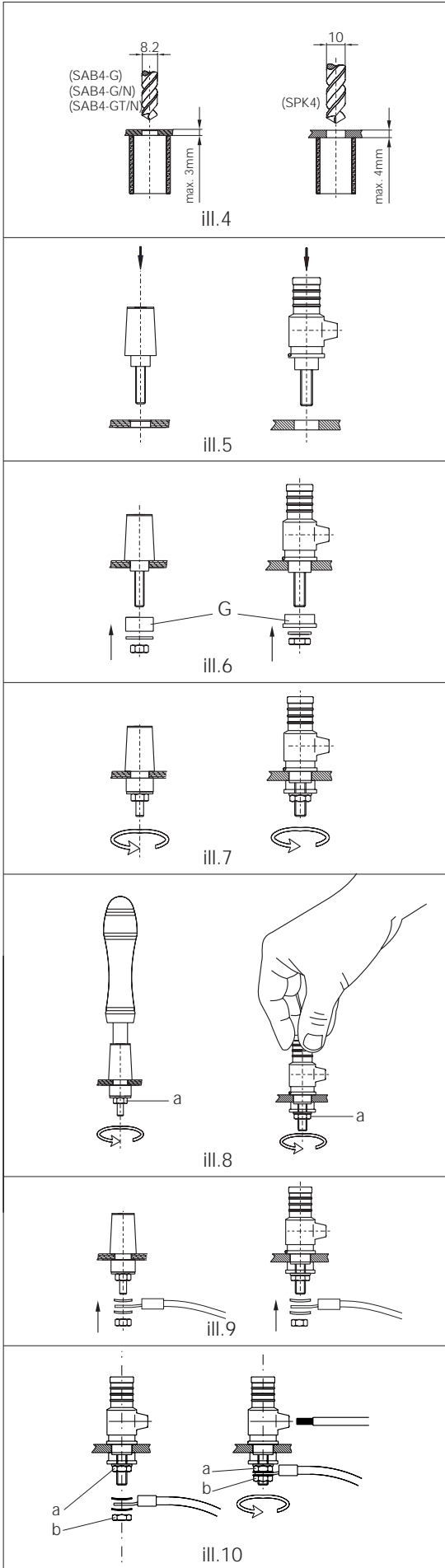

**Montage**

(ill. 4)  
Fronttafel bohren.  
Bohrung für SAB4-G,  
SAB4-G/N-X und  
SAB4-GT/N: 8,2 mm.  
Bohrung für SPK4:  
10 mm.  
  
Plattenstärke:  
für SAB4-G, SAB4-G/N-X,  
SAB4-GT/N: max. 3 mm.  
Für SPK4: max. 4 mm

Als Auflage der Fronttafel  
wird vorzugsweise ein  
Kunststoffrohr verwendet.  
Der Durchmesser  
des Auflagerohres richtet  
sich nach den gewählten  
Lochabständen.

(ill. 5)  
Sicherheitsbuchse in  
Fronttafel stecken.  
  
(ill. 6)  
Von der Rückseite her  
Gegenstück (G), Unterleg-  
scheiben und Muttern in  
der gezeigten Reihenfolge  
aufstecken bzw. auf-  
schrauben.

(ill. 7)  
Mutter von Hand leicht an-  
ziehen.  
  
(ill. 8)  
**(gilt nur für SAB4-G,  
SAB4-G/N-X und  
SAB4-GT/N):**

Mit dem Drehmoment-  
schlüssel (7mm) die Befestigungsmutter (a) anziehen und gleichzeitig den Spezialschlüssel SS2 zum Kontern in die Buchse stecken, bis er in den dafür vorgesehenen Vertiefungen einrastet.  
Anzugsdrehmoment:  
max. 70 Ncm.

**(gilt nur für SPK4):**  
Mit dem Gabelschlüssel (8mm) die Befestigungsmutter (a) anziehen und dabei die Sicherheitsbuchse mit der Hand festhalten.  
Anzugsdrehmoment:  
max. 70 Ncm.

(ill. 9)  
Zum Anschliessen der Leitung die Spannscheiben und die Mutter in der gezeigten Reihenfolge aufstecken bzw. aufschrauben.

(ill. 10)  
**Wichtig:**  
Beim Anziehen der Mutter (b) muss mit der Mutter (a) gekontert werden!

**Assembly**

(ill. 4)  
Drill hole in the front panel.  
For SAB4-G, SAB4-G/N-X and SAB4-GT/N: 8.2 mm.  
For SPK4: 10 mm.  
  
Panel thickness:  
for SAB4-G, SAB4-G/N-X, SAB4-GT/N: max. 3 mm.  
For SPK4: max. 4 mm

As an assembly support for the front panel, a plastic tube can be used. The tube diameter depends upon the desired spacings between the sockets.

(ill. 5)  
Place safety socket into the front panel.  
  
(ill. 6)  
From the back, in the order shown, assemble the insulator (G), the washers and nuts.

(ill. 7)  
Lightly tighten the nut by hand.  
  
(ill. 8)  
**(applies only to SAB4-G,  
SAB4-G/N-X and  
SAB4-GT/N):**

Using the torque spanner (7mm), tighten the fixing nut (a) and at the same time, in order to counter-tighten, insert the special wrench SS2 into the socket until it engages in the recess provided.  
Tightening torque:  
max. 70 Ncm.

**(applies only to SPK 4):**  
Using an open-ended spanner (8mm), screw down the fixing nut (a) while holding the safety socket firm in the hand.  
Tightening torque:  
max. 70 Ncm.

(ill. 9)  
To connect the cable, fit the spring washers and screw on the nut in the order shown.

(ill. 10)  
**Important:**  
When tightening nut (b), nut (a) must be used to counter.

**Montage**

(ill. 4)  
Perçer le panneau. Perçage pour SAB4-G, SAB4-G/N-X et SAB4-GT/N: 8,2 mm.  
Perçage pour SPK4: 10 mm.  
  
Epaisseurs des plaques:  
pour SAB4-G, SAB4-G/N-X, SAB4-GT/N: max. 3 mm.  
Pour SPK4: max. 4 mm

Utiliser de préférence un tube en matière plastique comme support de montage. Le diamètre du tube dépend de la distance entre deux douilles voisines.

(ill. 5)  
Introduire la douille de sécurité dans le panneau.  
  
(ill. 6)  
Monter par l'arrière les accessoires (écrous cylindriques, rondelles et la contre-pièce G) en respectant l'ordre d'assemblage.

(ill. 7)  
Serrer légèrement l'écrou à la main.  
  
(ill. 8)  
**(uniquement valable pour SAB4-G, SAB4-G/N-X et SAB4-GT/N):**

Avec la clé dynamométrique (7mm), serrer l'écrou (a) tout en contrant avec la clé spéciale SS2. Veiller à bien introduire cette clé dans les logements correspondant au fond de la douille.  
Couple de serrage:  
max 70 Ncm.

**(uniquement valable pour SPK4):**  
Avec la clé dynamométrique (8mm), serrer l'écrou (a) tout en contrant avec la main.  
Couple de serrage: max. 70 Ncm.

(ill. 9)  
Pour raccorder le câble monter les rondelles et l'écrou en respectant l'ordre d'assemblage.

(ill. 10)  
**Important:**  
Lors du serrage de l'écrou (b), contrer impérativement avec l'écrou (a).